

Canalette in cemento

Canalette lisce realizzate in getto liquido

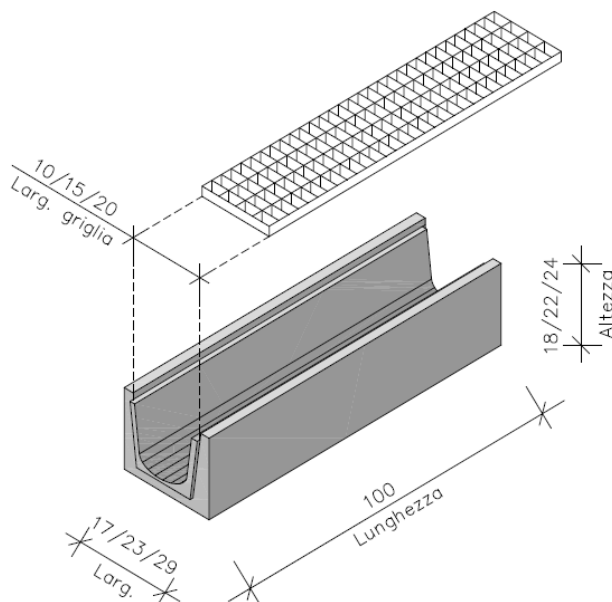

	CODICE	PESO Kg.	PEZZI PACCO	DESCRIZIONE PRODOTTO DIMENSIONI L H P
Canalette in cemento	219010 Canaletta 10 cm.	46	25	Ingombro max con e senza griglia 17 x 18 x 100
	219015 Canaletta 15 cm.	75,50	20	Ingombro max con e senza griglia 23 x 22 x 100
	219020 Canaletta 20 cm.	102	16	Ingombro max con e senza griglia 29 x 24 x 100
Griglie zincate	449010	2		Griglie zincate canaletta da cm. 10
	449015	3		Griglie zincate canaletta da cm. 15
	449020	4,2		Griglie zincate canaletta da cm. 20

Questi manufatti denominati canalette trovano largo impiego nell'edilizia moderna sia residenziale che industriale per la loro praticità e rapidità nella posa in opera, nella periodica manutenzione e pulizia e soprattutto per la loro robustezza. Questo manufatto viene coperto, su richiesta con una griglia pressata.